

natur^o  swiss

**Verlege- und
Pflegeanleitung**

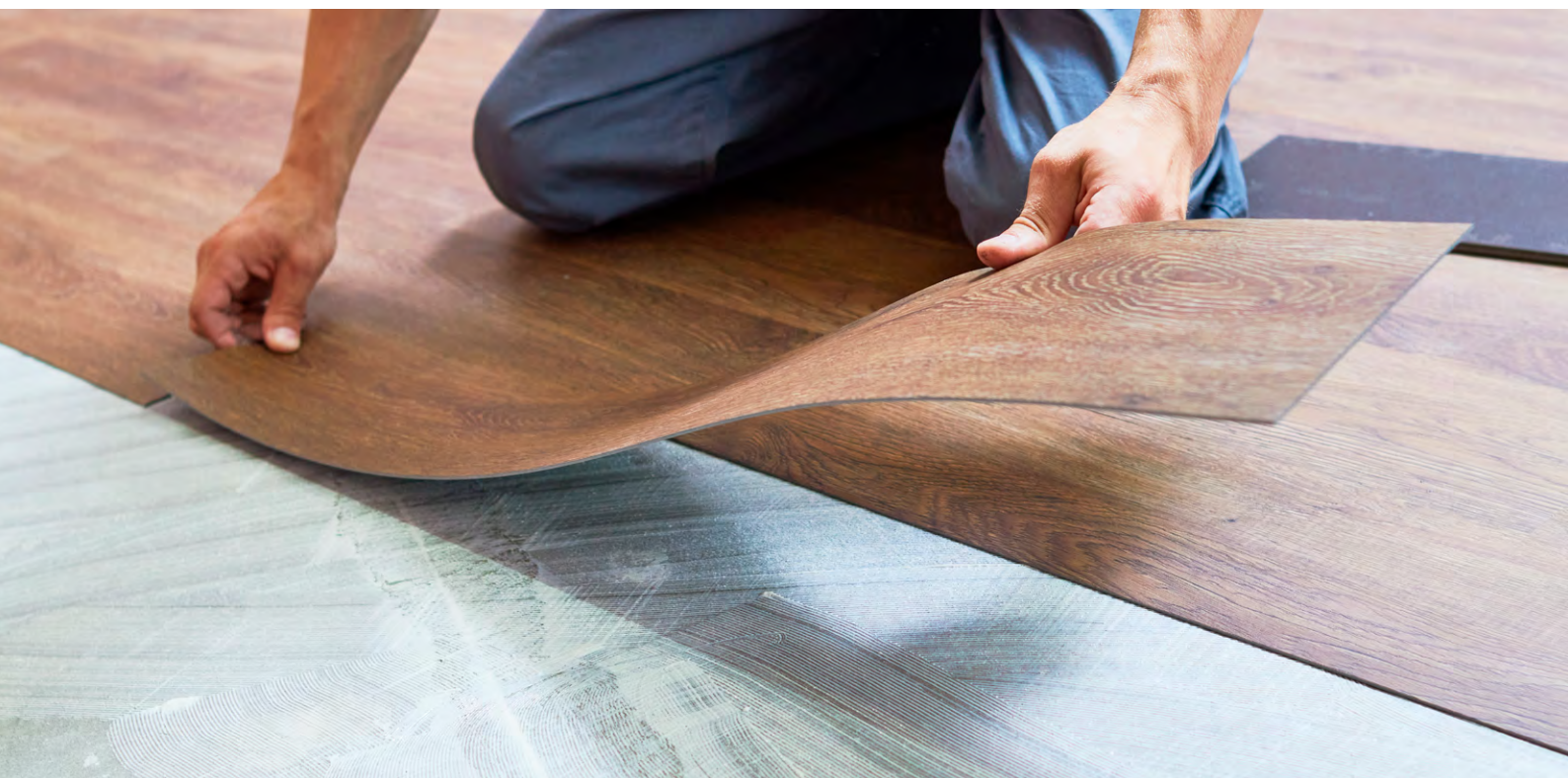

Design Vinyl

Loose Lay Antiskid

Naturo.Swiss AG
Allmendstrasse 4
CH-6210 Sursee

Tel. +41 (0)41 926 09 50

info@naturo-mail.ch
www.naturo.swiss



Loose Lay Antiskid

Vor der Installation

Akklimatisieren Sie das Produkt vor Beginn der Installation mindestens 48 Stunden lang auf die Temperatur des Raumes. Geeignete klimatische Bedingungen des Installationsbereiches liegen zwischen 15 bis 28° C. Das Produkt ist nicht für die Installation in nicht klimatisierten Bereichen wie Terrassen, Veranden oder im Freien zulässig. Der Bodenbelag ist für Fussbodenheizung geeignet – die Oberflächentemperatur darf den Wert von 28° C nicht überschreiten. Der Untergrund sollte höchstens 2% CM Restfeuchtigkeit aufweisen.

Die Vorbereitung des Unterbodens ist für eine optimale Verlegung sehr wichtig, denn Rauheiten oder Unebenheiten des Unterbodens können sich auf den darüberliegenden Bodenbelag abzeichnen.

Alle Unterböden müssen glatt und eben, sauber, zug- und druckfest sowie dauerhaft trocken sein, mit einer Toleranz der Unebenheiten von 3 mm auf einen Meter – oder weniger. Risse oder Fugen, wie beispielsweise bei einem Fliesenboden, müssen mit Spachtelmasse egalisiert werden. Sehr weiche Unterböden, wie z. B. ein mehrschichtiges Vinyl oder ein Teppichboden sind nicht geeignet. Alle Holz und Holzverbundplatten, einschliesslich Sperrholz, OSB und Spanplatten, sind zulässige Unterböden, solange sie trocken, glatt, eben, strukturell intakt und frei von Durchbiegungen sind. Fugen sollten geschliffen werden, wenn sie Überstände aufweisen.

Bei Metall- und lackierten Untergründen sind Farbe oder andere Beschichtungen zu entfernen, ebenso wie vorhandene Klebstoffreste.

Installation

Wir empfehlen, den zu verlegenden Bereich vor der Installation auszumessen, um das Material dementsprechend aufzuteilen und den Verschnitt gering zu halten. Die Dielen sollten von einer Ecke des Raumes aus verlegt werden, indem man sich zur anderen Wand vorarbeitet. Es gilt einen Abstand von mindestens 2 mm zu Wänden und anderen festen Bauteilen zu halten, evtl. mithilfe von Abstandshaltern. Achten Sie darauf, dass die Stösse versetzt angeordnet sind und die angrenzenden Dielen mindestens 300 mm vom Endstoss der vorherigen Reihe entfernt sind.

Stellen Sie zudem sicher, dass jede Platte fest an der nächsten anliegt. Sehr leichtes Klopfen hilft einen festen Sitz zu erzielen, achten Sie jedoch darauf, dass die Diele, auf die Sie klopfen, nicht zusammengedrückt wird.

Bei der Installation um Türpfosten oder andere unregelmässige Gegenstände, können die Loose-Lay-Platten mit einem Universalmesser geschnitten werden. Ritzen Sie dafür mit dem Messer und einer geraden Kante die Oberseite der Diele an und schneiden Sie dann mit stärkerem Druck die gesamte Diele durch.

Die maximal verlegbare Fläche ohne Dehnfugen beträgt 12 x 12 m, wird diese überschritten, müssen Dehnfugen mit einer Breite von min. 4 mm übernommen werden.

Vor allem ist es wichtig, den Bodenbelag spannungsfrei zu installieren. Wir empfehlen zur Fixierung die Verwendung eines Haftklebers, bzw. einer Haftklebefolie (z. B. Mapei Ultabond Ecotack oder Haftklebefolien von Siga).

Im Falle von Verschiebungen oder undichten Nahtstellen, können die Dielen leicht angehoben und problemlos wieder in Position gebracht werden.

Reinigung und Pflege

Die Lebensdauer Ihres Fussbodens hängt entschieden von der Nutzung, Reinigung und Pflege ab. Als Erstpflege für Loose-Lay muss ein Grundschutz dünn und gleichmässig aufgetragen werden. Je nach Beanspruchung soll eine regelmässige Unterhaltspflege durchgeführt werden. Verwenden Sie passende Reinigungsmittel zur regelmässigen Reinigung. Wir empfehlen eine Fussmatte oder einen Schmutzfangteppich im Eingangsbereich zu verwenden. Der Boden wird durch die Anbringung von Filzgleitern an Tisch- und Stuhlbeinen geschont.

Wichtiger Hinweis

Durch direkte Sonneneinstrahlung kann es zu Farbveränderungen oder Ausbleichung kommen!

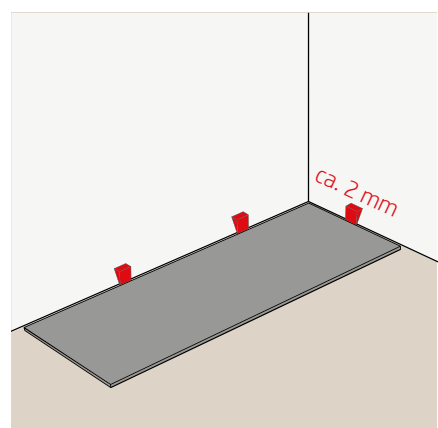
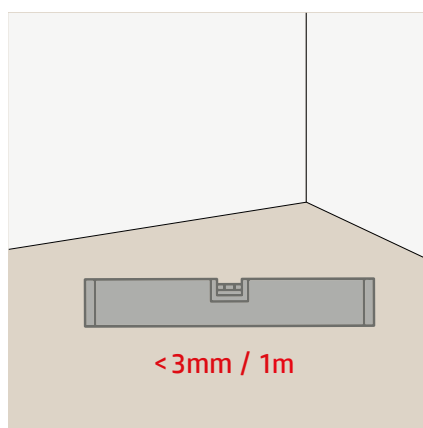
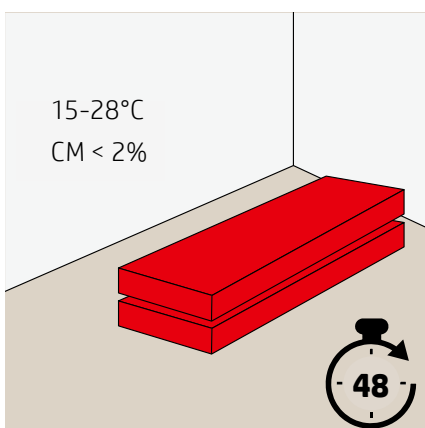

Loose Lay Antiskid

Avant la pose

Acclimitez le produit à la température de la pièce pendant au moins 48 heures avant de commencer l'installation. Les conditions climatiques appropriées de la zone d'installation se situent entre 15 et 28° C. Le produit n'est pas autorisé à être installé dans des zones non climatisées telles que des terrasses, des vérandas ou à l'extérieur. Le revêtement de sol convient au chauffage par le sol – la température de surface ne doit pas dépasser la valeur de 28° C. Le support ne doit pas présenter plus de 2% d'humidité résiduelle CM. La préparation du support est très importante pour une pose optimale, car les rugosités ou les irrégularités du support peuvent se répercuter sur le revêtement de sol situé au-dessus. Tous les supports doivent être lisses et plats, propres, résistants à la traction et à la pression et durablement secs, avec une tolérance d'irrégularités de 3 mm sur un mètre – ou moins. Les fissures ou les joints, par exemple sur un sol carrelé, doivent être égalisés avec du mastic. Les supports très souples, tels que les vinyles multicouches ou les moquettes, ne conviennent pas. Tous les panneaux en bois et en bois composite, y compris le contreplaqué, l'OSB et les panneaux de particules, sont des sous-couches acceptables tant qu'elles sont sèches, lisses, planes, structurellement intactes et exemptes de fléchissement. Les joints doivent être poncés s'ils présentent des saillies. Dans le cas de supports métalliques ou laqués, la peinture ou les autres revêtements doivent être enlevés, de même que les résidus de colle existants.

Installation

Nous recommandons de mesurer la zone à poser avant l'installation afin de répartir le matériel en conséquence et de limiter les chutes. Les lames doivent être posées en commençant par un coin de la pièce et en progressant vers l'autre mur. Il convient de maintenir un écart d'au moins 2 mm avec les murs et autres éléments de construction fixes, éventuellement à l'aide d'entretoises. Veillez à ce que les joints soient décalés et que les lames adjacentes soient à au moins 300 mm du joint final de la rangée précédente. Veillez également à ce que chaque dalle soit bien placée contre la suivante. Taper très légèrement permet d'obtenir une assise solide, mais veillez à ne pas comprimer la lame sur laquelle vous tapez. En cas d'installation autour de montants de porte ou d'autres objets irréguliers, les panneaux Loose-Lay peuvent être coupés à l'aide d'un couteau universel. Pour ce faire, entaillez la face supérieure de la lame avec le couteau et un bord droit, puis coupez toute la lame en appuyant plus fort. La surface maximale pouvant être posée sans joint de dilatation est de 12 x 12 m, si elle est dépassée, des joints de dilatation d'une largeur minimale de 4 mm doivent être repris. Avant tout, il est important d'installer le revêtement de sol sans tension. Pour la fixation, nous recommandons l'utilisation d'une colle ou d'un film autocollant (par exemple Mapei Ultrabond Ecotack ou les films autocollants de Siga). En cas de décalage ou de joints non

étanches, les lames peuvent être légèrement soulevées et remises en place sans problème.

Nettoyage et entretien

La durée de vie de votre sol dépend essentiellement de son utilisation, de son nettoyage et de son entretien. En tant que premier entretien pour Loose-Lay, une protection de base doit être appliquée en couche fine et régulière. En fonction de l'utilisation, un entretien régulier doit être effectué. Utilisez des produits de nettoyage adaptés pour le nettoyage régulier. Nous recommandons d'utiliser un paillason ou un tapis anti-salissures dans l'entrée. Le sol est préservé par la pose de patins en feutre sur les pieds des tables et des chaises.

Remarque importante

L'exposition directe au soleil peut entraîner un changement de couleur ou une décoloration !

